

# பண்பாட்டு நிலைபேற்றில் முறைமண உறவு:

## இனவரைவியல் பகுப்பாய்வு

சண்முகராஜா சிறிகாந்தன்

### ஆய்வுச் சுருக்கம்

உறவுமுறை என்பது மனிதனுடைய பண்பாட்டுப் படிமலர்ச்சியின் முதன்மையான கருவியாகும். இது தனியன்களுக்கிடையிலான தொடர்பினை அடையாளப்படுத்துவதன் வழியாக மனித குழுவாழ்வினை ஒழுங்குபடுத்தும் ஒரு தொழில்நுட்பமாகக் காணப்படுகின்றது. தனியன்கள் ஒவ்வொருவரையும் பிறிதொருவருடன் குறிப்பிட்ட பண்பாட்டியல் வரையறையின் வழியாக இணைத்து, அவர்களின் சமூக, பொருளாதார, பண்பாட்டு இயக்கத்தினை ஒழுங்குபடுத்தும் ஒரு வலையமைப்பாக உறவுமுறை காணப்படுகின்றது. இந்நிலையில், இவ்வாய்வானது உறவுமுறைசார்ந்த வலையமைப்பினையும் அதுசார்ந்த சமூக-பண்பாட்டு இயக்கத்தினையும் இனவரையில் நோக்கில் பகுப்பாய்வு செய்கின்றது. மக்களிடையே உறவுவலையமைப்பு பிறப்பின் வழியாகக் கட்டமைக்கப்படும் இரத்தவழித் தொடர்பின் வழியாகவும், திருமணத்தின் வழியாகக் கட்டமைக்கப்படும் மணவழித் தொடர்பின் வழியாகவும் உருவாக்கம் பெறுகின்றது. மனித சமூக படிமலர்ச்சி பற்றி ஆய்வு செய்த ஹென்றி மார்கன், குடும்பத்தின் தோற்றம் இரத்த உறவினருக்குள்ளான திருமணங்களின் அடிப்படையில் தோன்றியது என்பார். உறவுகளுக்கிடையிலான திருமணம் நாளடைவில் சில பண்பாட்டு வரையறைகளின் வழி கட்டமைக்கப்பட்டு 'முறை மணம்' எனும் கருத்துநிலையை அடைந்தது. தனியன்களுக்கிடையிலான பாலுறவை உறவின் வழியாக ஒழுங்குபடுத்தி சமூக இயக்கத்தினை இவை சீரமைத்துள்ளன. இந்நிலையில், இவ்வாய்வு தென்னிந்திய சமூகங்களிடையே நிலவும் உறவுகளுக்கிடையிலான திருமண நடைமுறை எவ்வகையில் அச்சமூகத்தவரின் பண்பாட்டு நிலைபேற்றில் செல்வாக்குச் செலுத்துகின்றது என்பதனைப் பகுப்பாய்வுசெய்யும் வகையில் காணப்படுகின்றது. நீண்ட நெடிய தமிழ்ப் பண்பாட்டு வளர்ச்சியில் அக்காவின் மகளைத் திருமணம் செய்யும்முறை தென்னிந்திய சமூக பண்பாட்டின் தனித்துவமான பண்பியல்பு ஆகும். நெருங்கிய உறவிற் குள் திருமணம் செய்தல் தொடர்பான வேறுபட்ட கருத்துநிலைகள் காணப்பட்டாலும், ஆய்வுப் பிரதேசத்தில் அக்காவின் மகளைத் திருமணம் செய்யும் வழக்கம் தொடர்ந்து வருகின்றமையும் அதன் வழியாக மக்களின் பண்பாட்டு நிலைபேற்றுக்கான தொடர்ச்சியாக அவை காணப்படுகின்றமையும் இவ்வாய்வின் மூலம் வெளிப்படுகின்றது. இவ்வாய்விற்கான தரவுகள் 2013ஆம் ஆண்டு தென்னிந்தியாவில் உள்ள மரபார்ந்த மீனவக் கிராமம் ஒன்றில் மேற்கொள்ளப்பட்ட கள ஆய்வின் மூலம் சேகரிக்கப்பட்டன. தகவல்சேகரிப்புக் கருவிகளாக பிரதான தகவலாளியுடனான நேர்காணல், விடயக்கலை ஆய்வு, குடிவழித் தரவுகள் ஆகியன பயன்படுத்தப்பட்டன. ஆய்வுக்கான தரவுகள் அகவய-புறவய நோக்கிலான பகுப்பாய்விற்கு உட்படுத்தப்பட்டு, ஆய்வு முடிவுகள் இனவரைவியல் நோக்கில் விவரிக்கப்பட்டுள்ளன. உறவின் அடிப்படையில் நிகழ்த்தப்பெறும் திருமணங்கள் குறிப்பிட்ட மக்கள் குழுவாழ்வில் சமூக உறுதிப்பாட்டினையும் பண்பாட்டு நிலைபேற்றினையும் பேணுவதற்கு வழிவகை செய்யும் வகையில் கட்டமைக்கப்பட்டுள்ளமை இந்த ஆய்வின் வழியாக வெளிப்படுகின்றது.

திறவுச்சொற்கள்: உறவுமுறை, முறைமணம், இனவரைவியல்

## அறிமுகம்

உறவுமுறை பற்றிய ஆய்வு மானிடவியல் துறையின் வளர்ச்சியில் முதன்மையான இடத்தைப் பெறுகின்றது. மானிடவியல் சிந்தனையின் முன்னோடியான ஹென்றி மார்கன் முதல் இன்றைய நவீன மானிடவியலாளர்கள் வரை உறவுமுறை தொடர்பான ஆய்வுகளுக்கு முக்கியத்துவம் கொடுத்துள்ளனர். குறித்த சமூகமொன்றின் உறவுமுறை என்பது அச்சமூகத்தின் பண்பாட்டியற் பாரம்பரியங்களையும் சமூக, பொருளாதாரச் செயற்பாடுகளின் தனித்துவமான இயல்புகளையும் வெளிப்படுத்தவல்லது. மனித சமூக வளர்ச்சிநிலையின் அடிப்படையான சமூக அமைப்பாகவும் நிறுவனமாகவும் அமைவது குடும்பமாகும். குடும்பத்தின் உருவாக்கம் என்பது தகாப்புணர்ச்சி விலக்கு (incest-taboo) தொடர்பான மனித நடத்தைகளிலிருந்து உருவாகியது. இதனை, பிற்பட்ட காலத்தில் திருமணம் எனும் ஒரு சமூக நிறுவனமாக மானிடவியலும் ஏனைய சமூக விஞ்ஞானத்துறை சார்ந்தோரும் குறிப்பிடுகின்றனர். இந்நிலையில், இந்த ஆய்வானது தென்னிந்திய சமூகத்தில் நிலவும் முறைமணம் தொடர்பாக மானிடவியல் நோக்கில் தனது விசாரணைகளைச் செய்கின்றது.

குடும்பம், திருமணம், உறவுமுறை ஆகிய மூன்றும் சமூகத்தின் அடிப்படையான நுண் அமைப்புக்களாகும். இவை குறிப்பிட்ட சமூகப் பண்பாட்டுக் கட்டமைப்பினை விளங்கிக் கொள்வதற்கான முதன்மையான பொருண்மைகளாகும். இவை மூன்றும் ஒன்றுடன் ஒன்று இடைநிலைத் தொடர்புடைய எண்ணக்கருக்களாகும். திராவிட உறவுமுறை பற்றிய ஆராய்ச்சி செய்த டுமன்ட் (Dumont, 1953) திராவிட உறவுமுறைச் சொற்கள் திருமணத்

தெரிவினை மையப்படுத்தியதாக அமைந்துள்ளன எனக் குறிப்பிட்டுள்ளார். குறிப்பாக, திராவிட மக்களின் திருமணம் என்பது 'முறை' மணமுறையினைக் கொண்டதாகக் காணப்படுகின்றது. நெருங்கிய உறவினர்களுக்குள் திருமணம் செய்து கொள்ளும் தன்மையினை இது குறிக்கின்றது. முறைமணம் தொடர்பான விதிமுறை திராவிட சமூகத்தின் உறவுமுறை வலையமைப்பினை மிகவும் வலிமையான ஒன்றாகப் பேணிக்கொள்வதற்கும் அவர்களின் பண்பாட்டு நிலைப்பேற்றிற்கும் வழிவகை செய்கின்றது.

மனித சமூகத்தின் சமூக உறுதிப்பாட்டிற்கான முதன்மையான கருவிகளில் ஒன்று உறவுமுறையாகும். உலகெங்கும் வாழும் மக்களிடையே காணப்படும் பண்பாட்டுப் பொதுமைகளுள், உறவுமுறை தொடர்பான வழக்காறுகள் தனித்துவமானவை. உறவு வலையமைப்பு சார்ந்த வழக்காறுகளும் நடைமுறைகளும் குறித்த சமூகத்தின் பண்பாட்டு நடைமுறைகளை விளங்கிக் கொள்வதற்குப் பெரிதும் துணைபுரிகின்றன. இந்தவகையில் தென்னிந்தியச் சமூகத்தில் நிலவும் அக்காவின் மகளைத் திருமணம் செய்தல், அதன்வழியாகக் கட்டமைக்கப்படும் உறவு வலையமைப்பின் உறுதிப்பாடு மற்றும் பண்பாட்டு நிலைப்பேற்றுத் தன்மை ஆகியவற்றினை குவி மையப்படுத்தியதாகவே இந்த ஆய்வு அமைகின்றது.

முறைமணம் என்பது வேறுபட்ட வடிவங்களில் தென்னிந்தியச் சமூகங்களிடையே நிலவி வருகின்றது. அவையனைத்திலும் 'அக்காவின் மகளைத் திருமணம் செய்தல்' அல்லது 'அம்மாவின் இளைய சகோதரனைத் திருமணம் செய்தல்' என்பது தென்னிந்திய சமூகங்களிடையே நிலவும்

தனித்துவமான பண்பாட்டியல் அம்சமாகும். நெருங்கிய உறவுத்தொடர்புடைய இரண்டு தலைமுறைப் பிரிவினருக்குள் நிகழும் திருமணமானது, மக்களிடையே சமூக உறுதிப்பாட்டினை எவ்வகையில் பலப்படுத்துகின்றது என்பதனையும், மக்களிடையே நிலவும் உறவுமுறைச் சொற்களில் இவை ஏற்படுத்தும் பிரதிபலிப்புக்களையும் அதன் வழியான சிக்கல்களையும் தெரிவு செய்யப்பட்ட விடயக்கலைப் பகுப்பாய்வின் வழியாக இந்த ஆய்வு முன்வைக்கின்றது.

பிரதான தகவலாளியுடனான நேர்காணல் (key informant interview) ஆகியவற்றின் மூலம் பெறப்பட்ட தரவுகளும் தரவுப் பகுப்பாய்வின்போது பயன்படுத்தப்பட்டன. மேற்குறிப்பிட்ட தரவுகள் ஆய்வாளரால் 2012 மற்றும் 2013 ஆண்டுக் காலப்பகுதியில் தமிழ்நாடு சோழமண்டலக் கடற்கரையில் அமைந்துள்ள 'பொம்மையர்பாளையம்' எனும் மரபார்ந்த மீனவக் கிராமத்தில் மேற்கொள்ளப்பட்ட களப்பயணத்தின் போது சேகரிக்கப்பட்டனவாகும்.

### முறையியல்

மானிடவியல் ஆய்வு முறையியலில் இன வரைவியல் தனித்துவமானது. மானிடவியலின் முன்னோடிகளான பிரான்ஸ் போவாஸ் (Franz Boas) முதல் மலினோவஸ்கி (Malinowski) வரையான அனைத்து முதன்மையான மானிடவியாளர்களும் இன வரைவியல் அடிப்படையிலான ஆய்வுகளை மேற்கொண்டுள்ளனர். இன்றைய மானிடவியல் எண்ணக் கருக்களின் உருவாக்கமும் கோட்பாடுகளின் எழுச்சியும் மானிடவியலாளர்களினால் மேற்கொள்ளப்பட்ட கள ஆய்வுகளின் வழி கிடைக்கப்பெற்றனவே ஆகும். இந்நிலையில் இவ்வாய்வும் இன வரைவியல் அணுகுமுறையினை அடிப்படையாகக் கொண்டு மேற்கொள்ளப்பட்டது. தென்னிந்தியாவில் உள்ள மீனவக் கிராமம் ஒன்றில் மேற்கொள்ளப்பட்ட கள ஆய்வின் வழி ஆய்விற்கான முதல்நிலைத் தரவுகள் சேகரிக்கப்பட்டன.

### முறைமணம்

திருமண பந்தம் என்பது குழுவாழ்வின் இயக்கம் மற்றும் நிலைபேறு ஆகியவற்றின் தொடர்ச்சிக்கு அவசியமானதும் மற்றும் உறுதியாக நிறுவப்பட்ட ஒன்றுமாகும் (FOX, 1998 : 81). உலகின் அதிகமான சமூகங்கள் திருமண நடைமுறையினை உறுதிப்படுத்திக்கொள்ளும் வகையில், தனித்துவமான நடைமுறைகளைப் பண்பாட்டியல் வழக்காறுகளாக இசைவுபடுத்திக் கொண்டுள்ளன. இந்திய சமூகச் சூழலில் தாலிகட்டும் கலியாணம் (சம்பந்த திருமணம்), உயர்குலம் திருமணம் (hybergamy) மற்றும் முறை மணம் என்ற மூன்றும் தனித்துவமான திருமண நடை முறைகளாகும். 19 மற்றும் 20 நூற்றாண்டு வரையான காலப்பகுதியில் கேரளச் சமூகச் சூழலில் தாய்வழிமரபு காணப்பட்டது. இங்கு குறிப்பிட்ட காலப்பகுதியில் மருமக்கத்தாயம் முறை சிறப்பாகக் காணப்பட்டது. மருமக்கத்தாயம் முறையில் முதன்மையான நிறுவனமாகச் சம்பந்தம் திருமண நடைமுறை பின்பற்றப்பட்டு வந்துள்ளது (Mayadevi, 2015 : 34). உயர்குலம் திருமணம் என்பது வடஇந்திய சமூகங்களிடையே நிலவும் திருமண நடைமுறையாகும். முறை மணம் என்பது தென்னிந்திய சமூகங்களிடையே நிலவிவரு

கின்ற திருமண நடைமுறையாகும். இந்த வகையில் தென்னிந்திய சமூகங்களிடையே 'முறை' வழித்திருமண நடைமுறை என்பது காலங்காலமாகப் பின்பற்றப்பட்டுவரும் ஒன்றாகும். தென்னிந்திய சமூகங்களிடையே நிலவும் 'முறைமணம்' தொடர்பான ஆராய்ச்சியினை பல்வேறு மானிடைவியலாளர்கள் மேற்கொண்டுள்ளனர் (Dumont 1953, Lave 1966, Good 1988, Busby 1997, Kodanda Rao 1982, Riviere 1966, Chekki 1968, Trautmann 2009). 'முறை' வழி திருமணம் என்ற எண்ணக்கருவினை பக்தவத்சல பாரதி (Bharathi 1999), அந்தோனி குட் (Anthony Good 1991) மற்றும் அக்கி ரெட்டி (Akki Reddy 1986) ஆகியோர் தெளிவாகவே குறிப்பிட்டுள்ளனர்.

முறைமணம் தொடர்பாக பக்தவத்சல பாரதி குறிப்பிடும் போது, 'கோட்பாடு நிலையில் முறைமை என்பது திராவிட சமூகத்தின் கருத்து நிலையான கட்டமைப்பாகும். இது, உறவுச்சொற்களின் ஒழுங்கின் எண்ணகரு நிலைமையினை தர்க்க நிலையில் வெளிப்படுத்துகின்றது. அதாவது உறவுமுறைச் சொற்களின் அமைப்பும் மச்சான்-மச்சான் திருமணமும் திருமணம் தொடர்பான கருத்தியல் ஒழுங்குநிலைக்காக ஒன்றாக இணைக்கப்பட்டுள்ளன' என்பார் (1999 : 146). இதனையே அந்தோனி குட் 'அநேகமான தென்னிந்திய மக்கள் குடி வழிநிலையில் ஒருவரை மற்றொருவருக்கான இணையாக தெரிவு செய்து கொள்கின்றனர் என்றும்; அவர்களை 'உரிமை' எனும் அடிப்படையில் உரிமைப் பெண் (முறைப்பெண்) என சுட்டி அழைக்கும் வழக்கம் காணப்படுகின்றது' என்றும் குறிப்பிட்டுள்ளார் (1991 : 81).

இந்தியா உறவு முறைகள் பற்றிய ஆராய்ச்சியை மேற்கொண்ட ஐராவதி கார்வே (1953) முடிவீன்படி தென்னிந்திய மக்களிடையே நிலவும் முறைமணம் நடைமுறையின் பிரதான பிரிவுகளை பக்தவத்சல பாரதி பின்வருமாறு விவரிக்கின்றார்.

தென்னிந்தியாவில் காணப்படும் முதன்மையான, விரும்பத்தக்க மணவுறவுகளுள் முதல் விருப்பமாக இருப்பது அக்காமகளைத் திருமணம் செய்வதாகும். இதற்கடுத்துத் தந்தையின் சகோதரியின் (அத்தை) மகளைத் திருமணம் செய்வது இரண்டாவது விருப்பமாகும். இறுதியாக, தாய்மாமன் மகளைத் திருமணம் செய்வது மூன்றாவது விருப்பமாகும் (பாரதி, 1999 : 134).

எனினும், பிற்பட்ட காலத்திய ஆய்வுகளின் வழியே தாய்மாமன் மகளை மணப்பதே முதல் விருப்பமாக உள்ளது என்பது கவனத்திற்கொள்ளத்தக்கது. ஆய்வுப் பிரதேசத்தில் மேற்கொள்ளப்பட்ட கள ஆய்வின்போது பெறப்பட்ட தரவுகளின் படி இது நோக்கப்படுகின்றது. இதனைப் பின்வரும் வரைபடம் தெளிவுபடுத்துகின்றது.

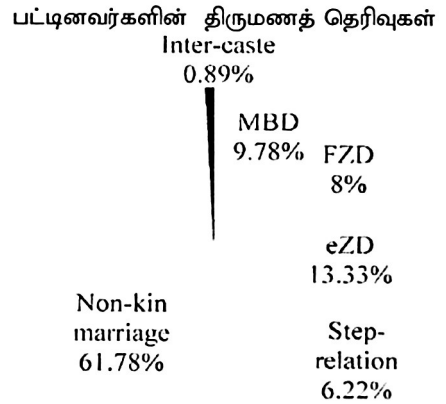

மூலம்: கள ஆய்வு (2013)

2012-2013 ஆண்டுகளில் 225 குடும்பங்களிடையே பெறப்பட்ட குடும்ப விபரத் திரட்டின் (household profile) அடிப்படையில், ஆய்வுப் பிரதேசத்தில் 62 வீதமான திருமணங்கள் உறவினர் அல்லாதவர்களுடன் இடம்பெற்றுள்ளன. இது, இன்றைய சமூக மாற்றத்தினைப் பிரதிபலித்தாலும் கணிசமான அளவு திருமணங்கள் (35 வீதமானவை) நெருங்கிய உறவினர்களுக்குள்ளே நிகழப்பெற்றுள்ளமை கவனத்திற்கொள்ளத்தக்கது. குறிப்பாக, 225 திருமணங்களில் 30 திருமணங்கள் (13 வீதம்) அக்கா-மகள் திருமணமாகவே பதிவு செய்யப்பட்டுள்ளன. இன்றைய காலச் சூழ்நிலையில் இரண்டு வேறுபட்ட தலைமுறையைச் சேர்ந்த உறவினர்களுக்கிடையிலான திருமணம் என்பது தொடர்ந்து கொண்டிருப்பது ஆய்விற்குரியது. அதாவது, இவ்வகையான திருமண நடைமுறைகள் தொடர்ந்து கொண்டிருப்பதன் பின்புலமான சமூக-பண்பாட்டியல் விடயங்களைப் பகுப்பாய்வு செய்தல் என்பதும் அவசியமானது.

### அக்காவின் மகளைத் திருமணம் செய்தல்

அக்காவின் மகளைத் திருமணம் செய்யும் நடைமுறையானது தென்னிந்திய திருமண நடைமுறைகள் பற்றிய ஆராய்ச்சி செய்த மானிடவியலாளர்களின் தனித்துவமான கவனத்தினைப் பெற்றுக்கொண்ட ஒன்றாகும். இந்தியாவின் ஆந்திரா, கர்நாடகா, கேரளா மற்றும் தமிழ்நாடு ஆகிய நான்கு பிரதான மாநிலங்களிலும் இவ்வகையான திருமண நடைமுறை நிலவுகின்றது (Good, 1998: 40). இவ்வகையில் இவ்வகையான திருமண நடைமுறைகள் வழக்கத்தில் இல்லாத போதும், மலையக மக்களிடையேயும் யாழ்ப்பாணத்தில் வசிக்கும் இந்திய வம்சாவழித் தொடர்புடைய

மக்களிடையேயும் இது மிகச்சிறிய அளவில் நிலவிவருகின்றமை குறிப்பிடத்தக்கது.

அக்கா மகளைத் திருமணம் செய்யும் நடைமுறையானது அதன் புவியியல் ரீதியான தனித்துவம், சமூக முக்கியத்துவம், மானிடவியல் கோட்பாட்டின் அடிப்படையிலான புரிந்துகொள்ளல், மக்களின் தெரிவு போன்ற தனித்துவமான விடயங்களினால் இனவரைவியலாளர்களைப் பெரிதும் கவர்ந்துள்ளது. இந்நிலையில் அந்தோனி குட்மேற்கொண்ட, தென்னாசியாவில் அக்காவின் மகள் திருமணம் (Elder Sister's Daughter Marriage in South Asia 1998) என்ற ஆய்வானது முதன்மையான ஒன்றாகக் காணப்படுகின்றது. எனினும், லாவ் (Lave 1966), ரிவேய்ரே (Riviere 1966), செக்கி (Chekki 1968), ராவ் (Rao 1982), ரட்னர் (Rudner 1990), புஸ்பி (Busby 1995) போன்றவர்களுடைய ஆய்வுகளில் தென்னிந்திய சமூகங்களிடையே நிலவும் அக்காவின் மகளைத் திருமணம் செய்யும் வழக்காறுகள் குறிப்பிடப்பட்டுள்ளன. இந்நிலையில், இந்த ஆய்வானது தென்னிந்தியாவில் செறிந்து வாழும் பட்டினவர்கள் எனும் மீனவ சமூகத்தினரிடையே நிலவும் அக்காவின் மகளைத் திருமணம் செய்தல் தொடர்பாகவும், அதன் வழியாக கட்டமைக்கப்படும் உறவு வலையமைப்பு மற்றும் பண்பாட்டு நிலைபெற்றுத் தன்மை தொடர்பாகவும் இனவரைவியல் நோக்கில் பகுப்பாய்வு செய்கின்றது.

அக்காவின் மகளைத் திருமணம் செய்தல் என்பதன் அர்த்தம் குறிப்பிட்ட திருமண நடைமுறை பற்றிய விபரிப்பின் வழியாகவே வெளிப்படக்காணலாம். அதாவது, ஆண் தன்னுடைய உடன்பிறந்த மூத்த சகோதரியின் மகளைத் திருமணம் செய்தல் அல்லது பெண் தன்னுடைய தாயின்

உடன்பிறந்த இளைய சகோதரனைத் திருமணம் செய்தலைக் குறிக்கின்றது. இங்கு பொதுவாகவே ஒரு ஆண் தன்னுடைய இளைய சகோதரியின் மகளையோ அல்லது ஒரு பெண் தன்னுடைய தாயின் மூத்த சகோதரனையோ திருமணம் செய்தல் என்பது அனுமதிக்கப்படவில்லை என்பது கள ஆய்வின்போது அறிந்து கொள்ள முடிந்தது.

அக்காவின் மகளைத் திருமணம் செய்தல் தொடர்பாக முன்னர் மேற்கொள்ளப்பட்ட ஆய்வுகளை நோக்கின் கணிசமான மக்களிடையே இந்நடைமுறை நிலவியிருந்தமையினை அறியலாம். மைசூர் பகுதியில் 1968இல் ஆய்வுசெய்த செக்கி அவர்களுடைய ஆய்வுப் பிரதேசத்தில் பெறப்பட்ட தரவுகளின் பிரகாரம் நோக்கின் (1968 : 338-339)

| அட்டவணை 1   |                   |                                   |       |
|---|-------------------|-----------------------------------|-------|
| மைசூர் பிரதேசத்தின் அக்கா மகளைத் திருமணம் செய்தல் |                   |                                   |       |
| சாதியக் குழுக்கள்                                 | மொத்த திருமணங்கள் | அக்காவின் மகளைத் திருமணம் செய்தல் | வீதம் |
| பிராமணர்  | 59                | 26                                | 44.08 |
| லிங்காயுதர்                                       | 118               | 30                                | 25.42 |

எனக் காணப்படுவதாகக் குறிப்பிட்டுள்ளார். இதேநேரம் அந்தோணி குட்டுருநெல்வேலி மாவட்டம், தமிழ்நாட்டில் 1976-1977 மேற்கொண்ட கள ஆய்வில் அங்குள்ள அனைத்துச் சாதியினரிடமும் அக்காவின் மகளைத் திருமணம் செய்யும் நடைமுறை வழக்கத்தில் உள்ளமையைப் பதிவுசெய்துள்ளார் (Good, 1998 : 54-57). 1982இல் ஆந்திரப்பிரதேசத்தில் கோதண்டராவ் மேற்கொண்ட ஆய்வில் ஜலாரி மீனவர்களிடையே 139 திருமணங்களில் 23 திருமணங்கள் (அண்ணளவாக 17 வீதம்) அக்காவின் மகள் திருமணமாகப் பதிவு செய்யப்பட்டுள்ளமையினைக் குறிப்பிட்டுள்ளார் (1982 : 212). இவ்வாறே 1999இல் சோழமண்டலக் கடற்கரையோர பட்டினவர்களிடையே பக்தவத்சலபாரதி மேற்கொண்ட ஆய்வில் 100 திருமணங்களில் 17 திருமணங்கள் அக்காவின் மகளைத் திருமணம் செய்யும் வகையுடையதாகக் காணப்படு

கின்றன (1999 : 164). இவையனைத்தினையும் ஒன்றாக நோக்கும்போது, தென்னிந்திய மக்களிடையே அக்காவின் மகளைத் திருமணம் செய்யும் நடைமுறை பல தசாப்தங்களாக நிலவி வருகின்றமையைக் காணமுடிகின்றது.

அக்காவின் மகளைத் திருமணம் செய்தல் என்பது இரண்டு தலைமுறையினருக்கிடையிலான திருமணமாகும். அதாவது, இத்திருமணத்தின் வழியாக ஒரு பெண் தன்னுடைய தாயின் தலைமுறையினைச் சேர்ந்த தாயின் இளைய சகோதரனைத் திருமணம் செய்கின்றாள். ஆனால், தென்னிந்தியா மற்றும் இலங்கையில் பொதுவாக ஒரு பெண் தன்னுடைய தாய்மாமன் மகளையே திருமணம் செய்யும் நடைமுறை காணப்படுகின்றது. இவர்கள் இருவரும் ஒரே தலைமுறையினைச்

சேர்ந்தவர்கள். அதாவது, ஆண் அல்லது பெண் தங்களுடைய தந்தை அல்லது தாயின் எதிர்பால் உறவினரின் பிள்ளைகளைத் திருமணம் செய்தலை இது குறிக்கின்றது. சகோதரன் சகோதரிகளுக்கிடையிலான திருமணத்தினை தென்னிந்திய சமூகம் ஒருபோதும் ஏற்றுக்கொள்ளவில்லை. மாறாக, அவர்களுடைய பிள்ளைகளை திருமணத்திற்கு உரித்துடையவராகக் கொள்ளும் திருமண நடைமுறையானது தென்னிந்திய சமூகத்தில் நிலவும் உறவு வலையமைப்பின் நெருக்கத்தினையும் வலுவினையும் வெளிப்படுவதாக அமைகின்றது.

திராவிட உறவுமுறை பற்றிய ஆராய்ச்சியை மேற்கொண்ட ரவுட்மன் (Trautmann), ஒருவர் அக்கா மகளைத் திருமணம் செய்தல் என்பது தந்தை வழியான முறை வழி உறவினர்களுக்கிடையிலான திருமணத்தின் மூலவடிவத்திலிருந்து வந்ததாகக் கொள்கின்றார். ஏனெனில், உறவுப் பெண்ணானவள் திருமணத்தின் வழியாக வெளியே அனுப்பப்பட்டு அவளுடைய மகள் மீளவும் திருமணத்தின் வழிகுறித்த குடும்பத்தினுள் வருகின்றாள் என்பதனாலாகும் (1981 : 206-7). இதனைப் பின்வரும் காட்டுரு தெளிவாக்குகின்றது.

### அக்காவின் மகளைத் திருமணம் செய்தல்

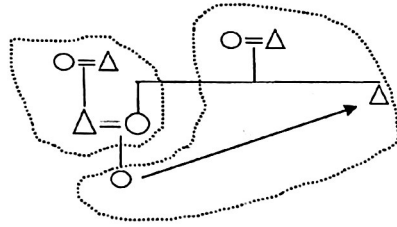
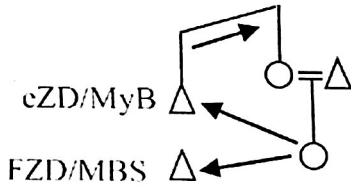

ரவுட்மன் னுடைய கருத்துடன் இணைந்த வகையில் ரிவேய்ரே (Riviere 1966), டுமன்ட் (Dumont, 1961), குட் (Good, 1998) ஆகியோரும் கருத்துக்களைப் பதிவுசெய்துள்ளனர். தென்னிந்தியாவில் மரபார்ந்த மீனவக் கிராமமான பொம்மையர் பாளைத்தில் வாழும் பட்டினவர்கள் மத்தியில் 30 திருமணங்களில் அக்காவின் மகள் திருமணம் செய்யப்பட்டுள்ளமை 2012-2013களில் மேற்கொள்ளப்பட்ட கள ஆய்வின்போது பதிவுசெய்யப்பட்டுள்ளது.

### முறைமணமும் உறவு வலையமைப்பும்

உறவு வலையமைப்பு என்பது ஒவ்வொரு தனியனும் பிறிதொரு தனியனுடன் உறவு முறை எனும் அடிப்படையில் இணைக்கப்பட்ட அல்லது பிணைக்கப்பட்ட அமைப்பு எனச் சுருக்கமாகக் கூறலாம். அதாவது, குடும்பத்திலுள்ள அங்கத்தவர்கள் இரத்த வழித்தொடர்பினாலும் மணவழித் தொடர்பினாலும் பிணைக்கப்பட்டுள்ளனர். தகாப்புணர்ச்சி தொடர்பான விதிகளும் உறவுமுறை தொடர்பான நடத்தைகளும் உறவு வலையமைப்பில் முக்கியமானவை.

உலக உறவுமுறைகள் பற்றி ஆய்வு மேற்கொண்ட முர்டாக் ஒவ்வொரு தனியானும் குறைந்தது 3 வகையான மட்டங்களில் உறவினர்களுடன் தொடர்புறுகின்றனர் என்பார். முர்டாக்கின் இவ் உறவு வலையமைப்புப் பற்றிய வகைப்பாடானது தனியானுக்கும் மற்றவர்களுக்கும் இடையில் நிலவும் தொடர்பு நிலையின் தன்மையினைப் பொறுத்து அமையப் பெறுகின்றது. எடுத்துக்காட்டாக, ஒவ்வொரு தனியானும் தன்னுடைய தாய், தந்தை, சகோதரன், மனைவி, பிள்ளைகள் ஆகியோருடன் நேரடியான தொடர்பினைப் பேணுகின்றனர். இவர்கள் அனைவரும் குறித்த தனியானுக்கு முதல் நிலை உறவினராவர். இவ்வாறே, குறித்த தனியானுடைய தந்தையின் தாய், தந்தை மற்றும் அவர்களின் சகோதரர்கள், தாயின் தாய், தந்தை மற்றும் அவர்களின் சகோதரர்கள், மனைவியின் தாய், தந்தை மற்றும் அவர்களின் சகோதரர்கள் போன்ற அனைவரும் இரண்டாம் நிலை உறவினர் என்பார். மேலும், ஒரு தனியானுடைய தாய், தந்தையின் சகோதரர்களின் மனைவி, பிள்ளைகள் போன்றோர் மூன்றாம் நிலை உறவினர் என்பார் (Deliege, 2011 :12-13). இவ்வாறாக, ஒவ்வொரு தனியானும் வேறுபட்ட சமூக இடைவெளிகளின் அடிப்படையில் தொடர்புறுவதன் வழியாக தனியான்களுடைய உறவு வலையமைப்பானது கட்டமைக்கப்பட்டுகின்றது. இவ்வலையமைப்பின் உறுதித்தன்மையும் அதன் இயங்கியலும் உறவினர்களிடையே நிலவும் சமய, சமூக, பொருளாதாரச் செயற்பாடுகளின் வழியாக உயிர்ப்புப் பெறுகின்றது. இந்தவகையில் 'முறைமணம்' என்பது தென்னிந்திய சமூகங்களிடையே நிலவும் உறவு வலையமைப்பின் இயங்கியலில் முதன்மையான இடத்தைப் பெறுகின்றது.

உலக மக்களிடையே நிலவும் திருமண நடைமுறைகளை ஆராய்ந்த மானிடவியலாளர்கள் அவை அனைத்தினையும் அகமணம், புறமணம் எனும் இரண்டு அடிப்படைகளில் ஆராய்கின்றனர். பொதுவாக, சாதிய சமூகங்களிடையேயும் விவசாயத்தினை அடிப்படையாகக் கொண்ட சமூகங்களிடையேயும் உறவுகளுக்குள்ளான அகமணத் திருமணம் முதன்மை பெறுகின்றது. எனினும், வடஇந்திய சமூகங்களிடையே உயர்குலம் திருமண நடைமுறை காணப்படுகின்றது. இது ஒருவகையான புறமணமாகும். தென்னிந்திய பகுதியில் நிலவும் திருமண நடைமுறைகள் அகமண நடைமுறை வழிப்பட்டன. அவற்றுள்ளும் குறிப்பாக நெருங்கிய உறவுகளுக்கிடையில் இடம் பெறும் 'முறைமணம்' என்பது தனித்துவமானது. தென்னிந்தியச் சமூகத்தில் முறைமணத்தின் வழியாகக் கட்டமைக்கப்படும் உறவுவலையமைப்பின் உறுதிப்பாட்டினையும் பண்பாட்டியல் பிரதிபலிப்புக்களையும் பெருமாளர் - மச்சகந்தியின் குடும்பத்தினிடம் மேற்கொள்ளப்பட்ட குடிவழி ஆய்வின் (genealogical method) வழியாகப் பகுப்பாய்வு செய்யலாம்.

### குடிவழி ஆய்வு

தென்னிந்திய சமூகத்தில் நிலவும் முறைமண நடைமுறையானது அங்கு நிலவும் உறவு வலையமைப்பில் எவ்வகையான தாக்கத்தினை செலுத்தி உள்ளது என்பது தொடர்பாகவும் அதன் வழியாக வெளிப்படும் பண்பாட்டுப் பிரதிபலிப்புக்கள் தொடர்பாகவும் இங்கு ஆராயப்படுகின்றது. இதன் பொருட்டு, குடிவழி ஆராய்ச்சி நுட்பத்தின் (genealogical method) மூலம் தெரிவு செய்யப்பட்ட குடும்பங்களிடையே தரவுகள் சேகரிக்கப்பட்டன. தோடர்கள் பற்றிய ஆய்வில் ரிவர்ஸ் அவர்கள் பயன்



படுத்திய ஆய்வு நுட்பமாக அமைவது குடிவழி ஆராய்ச்சி நுட்பமாகும் (Rivers, 1909 : 461-482). இதனுடைய முக்கியத்துவம் தொடர்பாக ரிவர்ஸே தன்னுடைய ஆய்வுக் கட்டுரை ஒன்றில் விரிவாகவே குறிப்பிட்டுள்ளார் (Rivers, 1910). அதாவது குடும்பம், அங்கு நிலவும் உறவுமுறை மற்றும் பரம்பரை தொடர்பான நுட்பமான தேடல் என்பது குறித்த மக்களிடையே நிலவும் பண்பாட்டியல் நடைமுறை விடயங்களை வெளிப்படுத்த வல்லது. அவ்வகையான தொரு ஆய்வு முறையாகவே குடிவழி ஆராய்ச்சி முறை காணப்படுகின்றது என்பர்.

ஆய்வுப் பிரதேசமான பொம்மையர் பானையத்தில் பதிவுசெய்யப்பட்ட அக்காவின் மகளைத் திருமணம் செய்தவர்களில் மொத்தம் 30 பேரில் 15 குடும்பங்களிடம் விரிவான குடிவழி ஆராய்ச்சித் தரவுகள் பெறப்பட்டன. அவற்றில் ஒரு குடும்பத்தின் குடிவழி வரைபடம் விரிவான பகுப்பாய்விற்கு உட்படுத்தப்படுகின்றது. பொம்மையர் பானையத்தில் மரபார்ந்த மீன்பிடித் தொழிலில் ஈடுபட்டுவருகின்ற பெருமாள் (A) மற்றும் மச்சகந்தியின் (B) குடிவழி உறவுமுறை வரைபடம் கீழே தரப்படுகின்றது.

பெருமாள்- மச்சகந்தியின் குடும்ப குடிவழி வரைபடம்

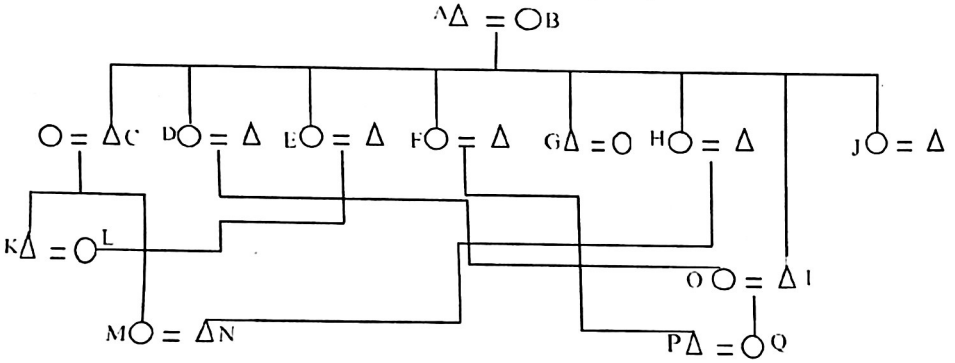

பெருமாள் குடும்பத்தின் குடிவழி உறவுமுறை வரைபடத்தினை நோக்கின், பெருமாள் (A), அவருடைய மனைவி மச்சகந்தி (B) ஆகிய இருவருக்கும் இராமலிங்கம் (C), ஏழுமலை (G), சிவராஜி (I) ஆகிய மகன்களும், கோவிந்தாள் (D), இலட்சுமி (E), இராதா (F), ருக்கு (H), வாசுகி (J) ஆகிய மகள்களும் பிள்ளைகளாவர். பெருமாள் தனது கடைசி மகன் சிவராஜிக்கு தன்னுடைய மூத்த மகனான கோவிந்தாள் மகளை (O தனலட்சுமி) திருமணம் செய்து வைத்துள்ளார். அதாவது பெருமாள்

மற்றும் மச்சகந்தியின் பேர்த்தியை தங்களுடைய மகனான சிவராஜிக்குத் திருமணம் செய்துவைத்தனர். இத்திருமணம் பெற்றோர்களால் நிச்சயிக்கப்பட்ட திருமணமாகும். அதேநேரம், இராமலிங்கம் (C) தன்னுடைய மகனை (K) இலட்சுமியின் (E) மகளுக்கும் (L), மகனை (M) ருக்குவின் (H) மகனும் (N) திருமணம் செய்து வைத்துள்ளார். மேலும், சிவராஜி (I) தன்னுடைய மகளுக்கு (Q) இராதாவின் (F) மகனை (P) 2013 ஆம் ஆண்டு நிச்சயம் செய்து வைத்தார். இவ்வாறு, பெருமாள் மற்றும் மச்சகந்தியின்

குடிவழி வரைபடமானது அங்கு உறவுகளுக் குள் இடையே நிகழ்ந்த முறைமண நடை முறையையும் அதன்வழியாகக் கட்டமைக்கப்பட்ட உறவு வலையமைப்பையும் தெளிவாகவே காட்டுகின்றது.

### உறவுமுறைச் சொற்களின் வழி

#### கட்டமைக்கப்படும் உறவு வலையமைப்பு

'திராவிட உறவுமுறைச் சொற்கள் திருமணத்தினை வெளிப்படுத்துகின்றன' என்று குடும்பம், உறவுமுறை மற்றும் திருமணம் தொடர்பாக இந்திய சமூகத்தினை ஆய்வு செய்த பிரஞ்சு மானிடவியலாளாரான டுமன்ற் (Dumont, 1953) குறிப்பிடுகின்றார். டுமன்ற்றின் ஆய்வு முடிவுகள் தென்னிந்தியாவில் நிலவும் முறைமண நடைமுறை பற்றியதொரு அறிமுகத்தைத் தந்துள்ளன. தென்னிந்திய மக்களிடையே நிலவும் உறவுமுறைச் சொற்கள் திருமணத் தெரிவினை மையப்படுத்திய வகையில் அமையப் பெற்றுள்ளமையினை இப்பகுதியில் மேற்கொள்ளப்பட்ட இனவரைவியல் ஆய்வுத் தரவுகள் உறுதிப்படுத்தியுள்ளன. அதேவேளை, தென்னிந்திய சமூகத்தில் நிலவும் அக்காவின் மகளைத் திருமணம் செய்யும் நடைமுறையானது, மக்களிடையே நிலவும் உறவுமுறைச் சொற்கள் தொடர்பான சிக்கல் தன்மையினைப் பிரதிபலிக்கின்றமையினை இங்கு கவனத்திற்கொள்ள வேண்டும். அதாவது, சிவராஜி மற்றும் அவரின் மூத்த அக்கா மகளான தனலட்சுமிக்கும் இடையிலான முறை மணம், பெருமான்-மச்சகந்தியின் குடும்ப உறுப்பினர்களிடையே நிலவும் உறவு முறைச் சொற்களில் இருநிலைத் தன்மையினை உருவாக்கி உள்ளது. இது இங்கு நிலவும் உறவுமுறை வலையமைப்பில் மேலும் நெருக்கத்தன்மையினை ஏற்படுத்தி உள்ளது என்பதனை கள ஆய்வின் வழியாக அறிந்துகொள்ள

முடிகின்றது. அந்த வகையில், சிவராஜி மற்றும் தனலட்சுமியின் திருமணத்தின் வழியாக ஏற்படும் உறவுமுறைச் சொற்களின் இருபொருள் தன்மையினையும், அதன் வழியாகக் கட்டமைக்கப்பட்ட நெருக்கமான உறவு வலையமைப்பினையும் பின்வரும் அடிப்படையில் நோக்கலாம்.

1. தனலட்சுமி சிவராஜியை (MyB) திருமணம் செய்வதற்கு முன்னர் சிவராஜியின் பெற்றோரான பெருமானும் மச்சகந்தியும் அவருக்குத் தாத்தா (MF) மற்றும் ஆயா (MM) உறவு முறையுடையவர்களாவர். ஆனால், சிவராஜியைத் திருமணம் செய்து கொண்டதன் வழியாக அவளுடைய தாத்தா-ஆயா (MF-MM) அவளுக்கே மாமனார் (HF) மற்றும் மாமியார் (HM) உறவுடையோராகின்றனர். இந்த வகையில் தனலட்சுமிக்கும் பெருமானுக்கும் இடையிலான உறவுமுறையானது தாத்தா-பேர்த்தி (MF to DD) அல்லது மாமனார்-மருமகள் (HF to SW), இவ்வாறே தனலட்சுமிக்கும் மச்சகந்திக்கும் இடையிலான உறவுமுறையானது ஆயா-பேர்த்தி (MM to DD) அல்லது மாமியார்-மருமகள் (HM to SW) எனவும் அமையப் பெறுகின்றது.

இவ்விரு உறவுமுறைச் சொற்கள் பிரதிபலிக்கும் உறவின் வகிப்பங்கு மற்றும் தொடர்பு நிலையானது (Kin role and relation) வெவ்வேறுபட்ட சமூக இடைவெளிகளைச் (social distance) சமூகத்தில் கொண்டுள்ளது. எனினும், ஆய்வுப் பிரதேசத்தில் இது தொடர்பாகக் கலந்துரையாடிய போது இவ்வகையான திருமணங்களின் பின்னரும் மாமனார்-மருமகள் அல்லது மாமியார்-மருமகள் என்ற உறவு முறைக்குரிய நடத்தைமுறைகளைவிட அவர்களுக்கிடையிலான தாத்தா-பேர்த்தி அல்லது ஆயா-பேர்த்தி எனும் உறவு முறையின் தன்மையே வலுவாகக்

காணப்படுகின்றது என்று குறிப்பிட்டிருந்தனர். மேலும் இவ்வகையான திருமண உறவுநிலையானது இந்திய சமூகங்களின் கிடையே நிலவும் மாமியார்-மருமகருக்கிடையிலான முரண்பாட்டு நடைமுறைக்கு எதிராக மிகவும் அந்நியோன்னியமான நெருக்கத்தினையே வழங்குகின்றது என்பது மக்களின் கருத்தாகும்.

2. இயற்கையாகவே சிவராஜிக்கு தனலட்சுமி மருமகள் (eZD). ஆனால், தனலட்சுமி தன்னுடைய தாய்மாமனான (MyB) சிவராஜியைத் திருமணம் செய்து கொண்டதன் வழியாக அவளுக்கு சிவராஜி கணவனாகின்றார் (H). அவ்வாறே, சிவராஜிக்கு தனலட்சுமி மனைவி (W) எனும் உறவாகின்றார். அதாவது, மாமா-மருமகள் (MyB to eZD) உறவு நிலையானது இத் திருமணத்தின் வழியாக கணவன்-மனைவி (H to W) உறவுநிலையாகின்றது.

இவ்விரு உறவுநிலை மாற்றமும் இருவருக்கிடையில் மேலும் நெருக்கத்தினையே ஏற்படுத்துகின்றது என்பது ஆய்வுப் பிரதேச மக்களுடைய கருத்து நிலையாகும். இவ் உறவுமுறை மாற்றம் தொடர்பாக தனலட்சுமியிடம் கேட்டபோது 'திருமணத்திற்கு முதலும் மாமா என்றுதான் கூப்பிடுவேன், இப்பவும் மாமா என்றுதான் கூப்பிடுவேன். மாமாவைத் திருமணம் செய்ததினால் எனக்குப் பயமில்லை. அவர் என்மீது மிகவும் அன்பாய்தான் இருக்கிறார். முதலப் போல்' என்று கூறியிருந்தமை இங்கு கவனிக்கத்தக்கது. அதாவது, மாமன்-மருமகள் அல்லது மருமகன் உறவு என்பது தென்னிந்திய சமூகத்தில் உரிமையும் மற்றும் அன்பும் கூடிய நெருக்கத்தை வெளிப்படுத்தும். இதனால், மருமகளை சிவராஜி திருமணம் செய்தமையினால்

அவர்களுக்கிடையிலான குடும்பப் பிரச்சினைகள் குறைவாகவும் நெருக்கம் அதிகமாகவும் இருப்பதாக கள ஆய்வின் போது சிவராஜி குறிப்பிட்டிருந்தார்.

3. கோவிந்தாள் சிவராஜிக்கு அக்கா (eZ) உறவுமுறை உடையவர். அவ்வாறே கோவிந்தாளுக்கு சிவராஜி தம்பி (yB). ஆனால், கோவிந்தாளின் மகளை சிவராஜி திருமணம் செய்துகொண்டதன் வழியாக சிவராஜிக்கு கோவிந்தாள் மாமியாராகவும் (WM) கோவிந்தாளுக்கு சிவராஜி மருமகனாகவும் (DH) உறவுமுறை கொள்கின்றனர். இவ்வாறே கோவிந்தாளின் கணவருக்கும் சிவராஜிக்கும் இடையில் நிலவிய மாமா-மச்சினன் (ZH to WyB) உறவுநிலை மாமனார்-மருமகன் (WF to DH) என ஆகின்றது.

உறவுமுறைச் சொற்களில் இவ்வகையான மாற்றங்கள் நிகழ்ந்தாலும் யதார்த்தமான சமூக வாழ்வில் எவ்வித பாதிப்பும் நிகழ்வதில்லை என்பது சிவராஜின் கருத்தாகும். அக்கா-தம்பி உறவு வலுப்படுவதுடன் உறவு வலையமைப்பு நெருக்கமாகின்றது. அக்காவின் குடும்ப வாழ்விற்கு தம்பி உதவி செய்தலும் தம்பிக்கு அக்கா உதவி செய்தலும் இயல்பான ஒன்று. எனினும், இவ்வகையான திருமணம் செய்துகொண்ட பிறிதொரு ஆணுடன் அக்காவின் மகளைத் திருமணம் செய்தல் தொடர்பாகக் கேட்ட போது, இவ்வகையான திருமணத்தினால் தனக்கு 'மாப்பிள்ளை'க்குரிய கௌரவம் கிடைப்பதில் குறைவுநிலை காணப்படுவதாகக் குறிப்பிட்டார். அதாவது 'நான் அக்காவின் மூத்த மகளைத் திருமணம் செய்தேன், அக்காவின் இரண்டாவது மகளைப் பிறத்தியாருக்குச் செய்து கொடுத்தனர். பொங்கல், தீபாவளி என்றால்

என்னைவிட அவருக்கு அதிகமான சீர் வரிசை கொடுக்கின்றார்கள். அக்கா தன்னுடைய இரண்டாவது பொண்ணுக்கு நிறைய வரதட்சணை கொடுத்தார்' என்று கள ஆய்வின்போது குறிப்பிட்டிருப்பதும் 'நான் அக்கா கூட சண்டை போட முடியாது' என்று குறிப்பிட்டிருப்பதும் இங்கு கவனத்திற் கொள்ளத்தக்கது. ஒருபுறம் உறவின் நெருக்கமாக இது காணப்பட்டாலும், ஏனைய பிள்ளைகளுடன் ஒப்பிட்டு நோக்கும்போது சிறிய மனச் சஞ்சலங்கள் உறவுக்குள் நிகழத்தான் செய்கின்றன. எனினும், ஆணினுடைய தாயாரின் இடம் இங்கு முக்கியம். அவர்கள் இவற்றினைச் சமூகமான வழிகளில் தீர்த்துவைத்து விடுகின்றனர்.

4. தனலட்சுமிக்கும் அவளுடைய தாயின் (M) ஏனைய சகோதரர்களான இராமலிங்கம், ஏழுமலை ஆகியோருக்கு கிடையிலான உறவுநிலை பொதுவாக 'மாமா' (MB) முறையுடையதாகவே காணப்படுகின்றது. ஆனால், தனலட்சுமி தன்னுடைய தாய் மாமனைத் திருமணம் செய்தமையினால் அவருக்கு அவளுடைய தாயின் ஏனைய சகோதரர்களுக்குமான உறவுநிலையானது முத்தார்-கொழுந்தியாய் (HeB to HyB) எனும் அடிப்படையில் அமையப் பெறுகின்றது.

குடும்ப உறவுகளிடையிலான உறவு முறைக்கும் அவர்களுடான நடத்தை முறைக்கும் இடையில் தொடர்புநிலை இருப்பதை மாஸ்டிவிடையாளர்கள் குறிப்பாக ஆராய்ந்துள்ளனர். அதாவது, தென்னிந்தியச் சமூகத்தில் தாய் மாமனுக்கும்-மருமக்களுக்கும் மரியாதைக்குரிய உறவு முறையாக (Respect) அமைகின்றது. ஆனால், ஒரு பெண்ணுக்கு அவளுடைய கணவனு

டைய மூத்த சகோதரன் (HeB) அல்லது இளைய சகோதரனுடான (HyB) உறவு நிலை இதற்கு எதிர்மாறாகத் தவிர்ப்பு (Avoidance) அல்லது ஒதுக்கமான (Reserved) உறவு நிலை கொண்டதாக அமைகின்றது (Bharathi, 1999: 158-160). அந்தவகையில், இவ்வகையான உறவுமுறைச் சிக்கல் தன்மையானது அக்காவின் மகளைத் திருமணம் செய்வதன் வழியாக இடம் பெறுவதனைக் காணமுடிகின்றது. எனினும், இவ்வகையான உறவுமுறைச் சிக்கல் நிலைமையானது சிவராஜி-தனலட்சுமி குடும்பத்தினரின் நாளாந்த வாழ்வில் எவ்வகையான பாதிப்புக்களையும் ஏற்படுத்தவில்லை என்றே கூறலாம்.

5. தனலட்சுமிக்கும் அவளுடைய அம்மாவின் சகோதரிகளான இலட்சுமி, இராதா, ருக்கு, வாசுகி ஆகியோருக்கும் இடையில் வழமையான உறவுநிலை சித்தி-மகள் உறவாகும். ஆனால் தனலட்சுமி சிவராஜியைத் திருமணம் செய்து கொண்ட தன் வழியாக இவர்களுக்கிடையில் மச்சினி-நாத்தனார் (BW to HZ) உறவுநிலை உருவாகின்றது.

இயல்பான சமூகநிலையில் மச்சினி-நாத்தனார் (BW to HZ) உறவுநிலை சார்ந்த நடத்தைமுறை என்பது சித்தி-மகள் (MyZ to D) ஆகியோருக்கிடையிலான நடத்தை முறையிலிருந்து வேறுபட்டது. ஆனாலும், பெருமாள் குடும்பத்தில் உறவுமுறைச் சொற்களில் முரண்நிலை காணப்பட்டாலும் அவர்களுக்கிடையில் நிலவும் நடத்தை முறைகளில் இதன் பாதிப்பினை உணர முடியாதுள்ளது. அதாவது, அவர்கள் தங்களுடைய முன்னைய உறவு நிலையான சித்தி-மகள் உறவு நிலையினையே பேணுகின்றனர்.

இவ்வாறாக அக்காவின் மகளைத் திருமணம் செய்தல் என்பது குடும்பம் ஒன்றில் ஏற்கனவே நிலவி வருகின்ற உறவுமுறைச் சொற்களிலும் அதுசார்ந்த நடத்தைமுறைகளிலும் செல்வாக்குச் செலுத்தினாலும், இவற்றின் வழியாகக் குடும்ப அங்கத்தவர்களுக்கிடையிலான பிணைப்புக்கள், நெருக்கங்கள், பொறுப்புக்கள் வலுப்படுத்தப்பட்டு ஒரு உறுதியான உறவு வலையமைப்பினை உருவாக்கி, பண்பாட்டுநிலை பேற்றுத்தன்மைக்கு இட்டுச்சென்றுள்ளமையினை மேற்குறித்த சிவராஜி-தனலட்சுமி திருமண உறவு நிலையின் வழியாக அறிந்துகொள்ள முடிந்துள்ளது.

### குடும்பப் பொறுப்புணர்வும் உறவு வலையமைப்பும்

உறவுமுறைச் சொற்கள் தனியே குறியீடுகளாக மட்டும் காணப்படவில்லை; அவை உறவுகளுக்கிடையிலான நெருக்கத்தினையும் பொறுப்புணர்ச்சியையும் மற்றும் கடமையினையும் உள்ளார்ந்த நிலையில் கொண்டுள்ளன. இந்தவகையில், முறைமண நடைமுறை என்பது உறவினர்களுக்கிடையில் நிலவும் பொறுப்புணர்வினையும் மற்றும் கடமையினையும் வெளிப்படுத்துகின்றது. இதன் விளைவாகத்தான் இன்றும் தென்னிந்தியக் கிராமங்களுக்கிடையில் நிகழும் நிச்சயதார்த்த நிகழ்வின்போது பஞ்சாயத்து தலைவர் வந்திருக்கும் அனைவர் முன்னிலையில் பெண்-ஆண் ஆகியோரின் தாய்மாமனுடைய சம்மதத்தினைக் கேட்டுப் பெற்றுக்கொள்கின்றார். சிலவேளைகளில் திருமணம் நிச்சயம் செய்யவுள்ள இருவருடைய தாய் மாமன்கள் இதற்குச் சம்மதம் தெரிவிக்காது எதிர்ப்புத் தெரிவிக்கும் போது, நடைபெறவுள்ள நிச்சயதார்த்தம் நிறுத்தப்பட்டுவிடும். எனினும்,

ஆய்வாளர் பங்குபற்றிய நிச்சயதார்த்தங்களில் இவ்வகையான பதிவுகள் ஒன்றும் இடம்பெறவில்லை என்பது குறிப்பிடத்தக்கது.

அக்காவின் மகளைத் திருமணம் செய்தல் என்பது உறவுகளுக்கிடையிலான பொறுப்புணர்வின் வெளிப்பாடாகவே காணப்படுகின்றது. அக்காவின் மகளைத் திருமணம் செய்தவர்களுக்கிடையில் மேற்கொள்ளப்பட்ட விடயக்கலை ஆய்வுகளில் (case study) வகை மாதிரியாக ஒன்றை நோக்கலாம். பொம்மையர் பாளையத்தில் வசிக்கும் ஏழுமலைக் குடும்பத்தினரிடம் மேற்கொள்ளப்பட்ட விடயக்கலை ஆய்வு இங்கு தரப்படுகின்றது.

ஏழுமலை (45 வயதான பிரதான தகவலாளி) ஒரு மரபார்ந்த மீன்பிடித் தொழிலாளி. அவருடனான நேர்காணல் 2013 ஆம் ஆண்டு பொம்மையர் பாளையத்தில் பதிவுசெய்யப்பட்டது.

'நான் கடந்த மூன்று வருடங்களுக்கு முன்னர் சிங்கப்பூரிலிருந்து மீளத்திரும்பியிருந்தேன். எனக்குத் திருமணமாகி விட்டது. என்னுடைய மூத்த அக்கா திருமணம் முடித்து மூன்று ஆண்டுகளுக்குள் தன்னுடைய கணவன் இழந்து இரண்டு பெண்குழந்தைகளுடன் எங்க வீட்டுகே வந்துட்டா. அவர்களுடைய குடும்பத்தினையும் நாமதான் இப்ப வரைக்கும் பார்த்துக்கிட்டிருக்கம். அக்காவின் இரண்டு பெண்பிள்ளைகளும் திருமண வயதினை அடைந்துட்டார்கள். அதனால் நானும் அம்மாவும் எங்களுடைய சிங்கப்பூரிலிருக்கும் இளைய தம்பிக்கு அக்காவின் மூத்த மகளைத் திருமணம் செய்துவைத்துள்ளோம். மற்றைய மகளுக்கும் எங்கட மற்றத் தம்பியை திருமணம் செய்து வைக்கவுள்ளோம்'

உறவுக்குள் திருமணம் என்பது ஒருவகையில் உறவுகளுக்கிடையிலான பரஸ்பர பரிமாற்றத் தொடர்பினை வலுப்படுத்துவதாகவே காணப்படுகின்றது. ஏழுமலையின் குடும்ப விடயக்கலை ஆய்வினை ஆழமாக நோக்கின், விதவையாகி, ஏதிலியாக வந்த சகோதரிக்கு அடைக்கலம் கொடுத்தது மட்டுமல்லாமல் அவளுடைய குழந்தைகளுக்கு திருமணம் செய்துவைக்க வேண்டிய பொறுப்பும் அப்பெண்ணின் சகோதரர்களுக்கு உண்டு. ஆனால், இன்றைய நிலவரத்தின்படி பெண்பிள்ளைகளுக்கு அவர்களுடைய தாய் மாமன்மார்களே வரதட்சணை கொடுக்க வேண்டும். அவ்வரதட்சணையை வெளிநபருக்கு கொடுத்து பின்னர் பிள்ளைகளின் நலன்களையும் கவனிக்கும் பொறுப்பும் பெண்ணின் தாய்வீட்டுக்கே சேருகின்றது. இந்நிலையில் தங்களுடைய வீட்டில் திருமண வயதுடைய ஆண்கள் திருமண முறையுடன் இருக்கும்போது, அவர்கள் தங்களுடைய அக்காவின் மகளைத் தாங்களே திருமணம் செய்து கொள்கின்றனர்.

அக்காவின் மகளைத் திருமணம் செய்து கொள்வதன் வழியாகக் கிடைக்கப்பெறும் நன்மைகள் தொடர்பாக ஏழுமலை கள ஆய்வின் போதான கலந்துரையாடலில் குறிப்பிடும்போது, 1) உறவு இறுக்கம் மேலும் வலுப்படும், 2) அக்காவின் மகளுக்குப் பிறத்தியில் திருமணம் செய்து வைத்தால் திருமணத்திற்கான வரதட்சணை மற்றும் சீர்வரிசைகள் செய்யவேண்டும். ஆகவே, தங்களுடைய தம்பிக்கே செய்து வைப்பதனால் இவைகள் தவிர்க்கப்படும். 3) பிறத்தியில் திருமணம் செய்து வைத்தால் திருமணச் செலவு, மற்றும் வருடந்தோறும் சீர் செய்ய என அதிகளவான பணம் தேவைப்படும். 4) அக்காவின் மகளைத்

தம்பிக்கு திருமணம் செய்து வைப்பதனால் மாமியார்-மருமகள் சண்டை ஏற்படாது மற்றும் தம்பியை நன்றாக கவனிப்பார் போன்ற விடயங்களைக் குறிப்பிட்டிருந்தார். இவ்வாறாக, அக்காவின் மகளைத் திருமணம் செய்யும் முறைமண நடைமுறையானது தென்னிந்திய சமூகத்தில் உறவு வலையமைப்பினை வலுப்படுத்தவும் அதன் வழியாக சமூகமான சமூக வாழ்வினை உறுதிப்படுத்தவும் வழிவகை செய்கின்றது.

### அகவயம்-புறவயம் சார்ந்த புரிந்து கொள்ளல்

மானிடவியல் ஆய்வுகளில் முதன்மையான முறையியலாக அமைவது இனவரைவியல் ஆகும். இனவரைவியல் என்பது 'ஒரு தனிப்பட்ட இனக்குழு அல்லது சமூகத்தைப் பற்றிய வரைவு' (பாரதி, 2015 : 7) என எளிமையாக வரையறை செய்யலாம். இனவரைவியலின் பிரதான நோக்கம் ஒரு குறித்த பண்பாட்டு நடைமுறையினை விபரித்தலாகும். குறித்த ஒரு பண்பாட்டு நடைமுறையினை விபரிக்கும் போது அகவயம்-புறவயம் (emic - etic) ஆகிய இரண்டு பிரதான அணுகுமுறைகளையும் மானிடவியலாளர்கள் பின்பற்றுகின்றனர். அகவயம் என்பது உள்ளேநோக்கு என்பார். அதாவது குறிப்பிட்ட பண்பாட்டு நிலவரம் தொடர்பாக மக்கள் என்ன கருத்துநிலை அல்லது நோக்குநிலையினைக் கொண்டிருக்கின்றார்கள் என்பதாகும். ஆனால், புறவயம் என்பது ஆய்வாளர் தன்னுடைய புலமைசார்ந்த நிலையில் குறித்த மக்களின் பண்பாட்டு வாழ்வியல் நடைமுறைகளை நோக்குவதாகும். இந்திய சமூகங்கள் பற்றிய ஆராய்ச்சியில் மேர்வின் ஹரிஸ் (Marvin Harris, 1978) இவ்விரு அணுகு முறைகளையும் பயன்படுத்தி இந்திய

இவ்வாறாக அக்காவின் மகளைத் திருமணம் செய்தல் என்பது குடும்பம் ஒன்றில் ஏற்கனவே நிலவி வருகின்ற உறவுமுறைச் சொற்களிலும் அதுசார்ந்த நடத்தைமுறைகளிலும் செல்வாக்குச் செலுத்தினாலும், இவற்றின் வழியாகக் குடும்ப அங்கத்தவர்களுக்கிடையிலான பிணைப்புக்கள், நெருக்கங்கள், பொறுப்புக்கள் வலுப்படுத்தப்பட்டு ஒரு உறுதியான உறவு வலையமைப்பினை உருவாக்கி, பண்பாட்டுநிலை பேற்றுத்தன்மைக்கு இட்டுச்சென்றுள்ளமையினை மேற்குறித்த சிவராஜி-தனலட்சுமி திருமண உறவு நிலையின் வழியாக அறிந்துகொள்ள முடிந்துள்ளது.

### குடும்பப் பொறுப்புணர்வும்

#### உறவு வலையமைப்பும்

உறவுமுறைச் சொற்கள் தனியே குறியீடுகளாக மட்டும் காணப்படவில்லை; அவை உறவுகளுக்கிடையிலான நெருக்கத்தினையும் பொறுப்புணர்ச்சியையும் மற்றும் கடமையினையும் உள்ளார்ந்த நிலையில் கொண்டுள்ளன. இந்தவகையில், முறைமண நடைமுறை என்பது உறவினர்களுக்கிடையில் நிலவும் பொறுப்புணர்வினையும் மற்றும் கடமையினையும் வெளிப்படுத்துகின்றது. இதன் விளைவாகத்தான் இன்றும் தென்னிந்தியக் கிராமங்களுக்கிடையில் நிகழும் நிச்சயதார்த்த நிகழ்விற்போது பஞ்சாயத்து தலைவர் வந்திருக்கும் அனைவர் முன்னிலையில் பெண்-ஆண் ஆகியோரின் தாய்மாமனுடைய சம்மதத்தினைக் கேட்டுப் பெற்றுக்கொள்கின்றார். சிலவேளைகளில் திருமணம் நிச்சயம் செய்யவுள்ள இருவருடைய தாய் மாமன்கள் இதற்குச் சம்மதம் தெரிவிக்காது எதிர்ப்புத் தெரிவிக்கும் போது, நடைபெறவுள்ள நிச்சயதார்த்தம் நிறுத்தப்பட்டுவிடும். எனினும்,

ஆய்வாளர் பங்குபற்றிய நிச்சயதார்த்தங்களில் இவ்வகையான பதிவுகள் ஒன்றும் இடம்பெறவில்லை என்பது குறிப்பிடத்தக்கது.

அக்காவின் மகளைத் திருமணம் செய்தல் என்பது உறவுகளுக்கிடையிலான பொறுப்புணர்வின் வெளிப்பாடாகவே காணப்படுகின்றது. அக்காவின் மகளைத் திருமணம் செய்தவர்களுக்கிடையில் மேற்கொள்ளப்பட்ட விடயக்கலை ஆய்வுகளில் (case study) வகை மாதிரியாக ஒன்றை நோக்கலாம். பொம்மையர் பானையத்தில் வசிக்கும் ஏழுமலைக் குடும்பத்தினரிடம் மேற்கொள்ளப்பட்ட விடயக்கலை ஆய்வு இங்கு தரப்படுகின்றது.

ஏழுமலை (45 வயதான பிரதான தகவலாளி) ஒரு மரபார்ந்த மீன்பிடித் தொழிலாளி. அவருடனான நேர்காணல் 2013 ஆம் ஆண்டு பொம்மையர் பானையத்தில் பதிவுசெய்யப்பட்டது.

'நான் கடந்த மூன்று வருடங்களுக்கு முன்னர் சிங்கப்பூரிலிருந்து மீளத்திரும்பியிருந்தேன். எனக்குத் திருமணமாகி விட்டது. என்னுடைய மூத்த அக்கா திருமணம் முடித்து மூன்று ஆண்டுகளுக்குள் தன்னுடைய கணவன் இழந்து இரண்டு பெண்குழந்தைகளுடன் எங்க வீட்டுகே வந்துட்டா. அவர்களுடைய குடும்பத்தினையும் நாமதான் இப்ப வரைக்கும் பார்த்துக்கிட்டிருக்கம். அக்காவின் இரண்டு பெண்பிள்ளைகளும் திருமண வயதினை அடைந்துட்டார்கள். அதனால் நானும் அம்மாவும் எங்களுடைய சிங்கப்பூரிலிருக்கும் இளைய தம்பிக்கு அக்காவின் மூத்த மகளைத் திருமணம் செய்துவைத்துள்ளோம். மற்றைய மகளுக்கும் எங்கட மற்றத் தம்பியை திருமணம் செய்து வைக்கவுள்ளோம்'

உறவுக்குள் திருமணம் என்பது ஒருவகையில் உறவுகளுக்கிடையிலான பரஸ்பர பரிமாற்றத் தொடர்பினை வலுப்படுத்துவதாகவே காணப்படுகின்றது. ஏழுமலையின் குடும்ப விடயக்கலை ஆய்வினை ஆழமாக நோக்கின், விதவையாகி, ஏதிலியாக வந்த சகோதரிக்கு அடைக்கலம் கொடுத்தது மட்டுமல்லாமல் அவளுடைய குழந்தைகளுக்கு திருமணம் செய்துவைக்க வேண்டிய பொறுப்பும் அப்பெண்ணின் சகோதரர்களுக்கு உண்டு. ஆனால், இன்றைய நிலவரத்தின்படி பெண்பிள்ளைகளுக்கு அவர்களுடைய தாய் மாமன்மார்களே வரதட்சணை கொடுக்க வேண்டும். அவ்வரதட்சணையை வெளி நபருக்கு கொடுத்து பின்னர் பிள்ளைகளின் நலன்களையும் கவனிக்கும் பொறுப்பும் பெண்ணின் தாய்வீட்டுக்கே சேருகின்றது. இந்நிலையில் தங்களுடைய வீட்டில் திருமண வயதுடைய ஆண்கள் திருமண முறையுடன் இருக்கும்போது, அவர்கள் தங்களுடைய அக்காவின் மகளைத் தாங்களே திருமணம் செய்து கொள்கின்றனர்.

அக்காவின் மகளைத் திருமணம் செய்து கொள்வதன் வழியாகக் கிடைக்கப்பெறும் நன்மைகள் தொடர்பாக ஏழுமலை கள ஆய்வின் போதான கலந்துரையாடலில் குறிப்பிடும்போது, 1) உறவு இறுக்கம் மேலும் வலுப்படும், 2) அக்காவின் மகளுக்குப் பிறத்தியில் திருமணம் செய்து வைத்தால் திருமணத்திற்கான வரதட்சணை மற்றும் சீர்வரிசைகள் செய்யவேண்டும். ஆகவே, தங்களுடைய தம்பிக்கே செய்து வைப்பதனால் இவைகள் தவிர்க்கப்படும். 3) பிறத்தியில் திருமணம் செய்துவைத்தால் திருமணச் செலவு, மற்றும் வருடந்தோறும் சீர் செய்ய என அதிகளவான பணம் தேவைப்படும். 4) அக்காவின் மகளைத்

தம்பிக்கு திருமணம் செய்து வைப்பதனால் மாமியார்-மருமகள் சண்டை ஏற்படாது மற்றும் தம்பியை நன்றாக கவனிப்பார் போன்ற விடயங்களைக் குறிப்பிட்டிருந்தார். இவ்வாறாக, அக்காவின் மகளைத் திருமணம் செய்யும் முறைமனை நடைமுறையானது தென்னிந்திய சமூகத்தில் உறவு வலையமைப்பினை வலுப்படுத்தவும் அதன் வழியாக சமூகமான சமூக வாழ்வினை உறுதிப்படுத்தவும் வழிவகை செய்கின்றது.

### அகவயம்-புறவயம் சார்ந்த புரிந்து கொள்ளல்

மானிடவியல் ஆய்வுகளில் முதன்மையான முறையியலாக அமைவது இனவரைவியல் ஆகும். இனவரைவியல் என்பது 'ஒரு தனிப்பட்ட இனக்குழு அல்லது சமூகத்தைப் பற்றிய வரைவு' (பாரதி, 2015 : 7) என எளிமையாக வரையறை செய்யலாம். இனவரைவியலின் பிரதான நோக்கம் ஒரு குறித்த பண்பாட்டு நடைமுறையினை விபரித்தலாகும். குறித்த ஒரு பண்பாட்டு நடைமுறையினை விபரிக்கும் போது அகவயம்-புறவயம் (emic - etic) ஆகிய இரண்டு பிரதான அணுகுமுறைகளையும் மானிடவியலாளர்கள் பின்பற்றுகின்றனர். அகவயம் என்பது உள்ளேநோக்கு என்பார். அதாவது குறிப்பிட்ட பண்பாட்டு நிலவரம் தொடர்பாக மக்கள் என்ன கருத்துநிலை அல்லது நோக்குநிலையினைக் கொண்டிருக்கின்றார்கள் என்பதாகும். ஆனால், புறவயம் என்பது ஆய்வாளர் தன்னுடைய புலமைசார்ந்த நிலையில் குறித்த மக்களின் பண்பாட்டு வாழ்வியல் நடைமுறைகளை நோக்குவதாகும். இந்திய சமூகங்கள் பற்றிய ஆராய்ச்சியில் மேர்வின் ஹரிஸ் (Marvin Harris, 1978) இவ்விரு அணுகு முறைகளையும் பயன்படுத்தி இந்திய



மக்களிடையே நிலவும் பசுவின் புனிதம் தொடர்பான நம்பிக்கையினை விபரிப்புச் செய்துள்ளார். இந்நிலையில், தென்னிந்தியச் சமூகத்தில் நிலவும் அக்காவின் மகளைத் திருமணம் செய்யும் முறைமனை நடைமுறையினையும் இவ்விரு அணுகு முறைகளின் வழியாகப் பகுப்பாய்வு செய்யும் போது அவற்றின் பண்பாட்டுத் தனித்துவங்களைப் புரிந்துகொள்ளமுடியும். இணையைத் தெரிவுசெய்தல் (matinig) என்பது விலங்குகள் அனைத்திற்கும் பொதுவான பாலியல் நடத்தை முறையாகும். எனினும், யாரை, யார் திருமணம் செய்வது? எப்போது திருமணம் செய்வது? எப்படித் திருமணம் செய்வது? போன்றவை எல்லாம் பண்பாட்டுத் தனித்துவமானவை. இம் மூன்று அடிப்படை வினாக்களிலும், முதலாவது அக-புற மனை விதியை அடிப்படையாகக் கொண்டது. தென்னிந்தியச் சமூகங்களில் இது உறவுகளின் வலையமைப்பு மற்றும் அதன் நெருக்கத்தின் வெளிப்பாடாக நோக்கப்படுகின்றது. ஒருவன் தன்னுடைய நெருங்கிய உறவுக்குள் திருமணம் செய்வது என்பது குறித்த தனியானுடைய சமூக உறுதிப்பாட்டைப் பேணுவதற்கு அடிப்படையான ஒன்றாகவே இருந்துவருகின்றது. அதுவும் குறிப்பாகச் சொந்த அக்காவின் மகளைத் திருமணம் செய்வது என்பது அக்கா-தம்பி ஆகியோருக்கிடையிலான சமூக உறவு மற்றும் பொறுப்புணர்வின் வெளிப்பாடாகவே அமையப் பெறுகின்றது.

அக்காவின் மகளைத் திருமணம் செய்வது என்பது விலக்குக்குரிய ஒன்றாகத் தென்னிந்திய மக்களால் கருதப்படவில்லை. மாறாக, இது அவர்களுடைய சமூக நெருக்கத்திற்கும் உறுதிப்பாட்டிற்குமான வழிமுறையாகவே நோக்கப்படு

கின்றது. அதனாற்தான் மக்கள் காலம் காலமாக இதனை 'உரிமை'யின் வெளிப்பாடாகவே பேணிவருகின்றனர். இது தொடர்பாக ஆய்வுப் பிரதேச தகவலாளி ஒருவர் குறிப்பிடும்போது 'சொந்த அக்காவின் பெண்ணை ஒருவன் திருமணம் செய்யாவிட்டால் வேறு யார் செய்வார்கள்?' என்று கேள்வி எழுப்புவது அக்காவின் மகளைத் திருமணம் செய்யும் நடைமுறை தொடர்பாக மக்களிடையே நிலவும் வலுவான நம்பிக்கையை வெளிக்காட்டுகின்றது. மேலும், நெருங்கிய உறவுக்குள்ளான திருமணம் பற்றி சூர்யநாராயணா (1977: 54) தன்னுடைய ஆந்திரப் பிரதேச ஜலாரி மீனவ சமூக நடைமுறை பற்றி ஆய்வில் விபரிக்கும் போது 'ஜலாரி மக்களும் உறவுக்குள் திருமணம் செய்வதனைத் தங்களுடைய மீன்பிடித் தொழிற்பாட்டுக்கான ஒரு நிலையான மற்றும் நம்பகமான குழுவை வழங்குவதாக எண்ணுகிறார்கள். ஏனெனில், இவர்களே மீன்பிடித் தொழிலுக்குச் சிறந்த ஒத்துழைப்பையும் ஒருங்கிணைப்பினையும் வழங்குகின்றவர்கள்' எனக்குறிப்பிட்டிருப்பதும் இங்கு ஒப்புநோக்கத்தக்கது. அதாவது, பாரம்பரியமான மீன்பிடித் தொழிலில் ஈடுபட்டுவரும் மக்களிடையே உறவுகளின் ஒன்றிணைப்பு அல்லது ஒன்றிப்பு (kinship integrating) அவர்களுடைய தொழில் வளத்தினைப் பாதுகாக்கவும் நிலைபேறடையச் செய்யவும் உதவும் என்ற நம்பிக்கையாகும். இவ்வகையாக ஆய்வு முடிவுகள் முத்துக்குளிக்கும் சமூகத்திடையே நிலவின என்பது கல்பனா ராமின் (Ram, 1991) ஆய்விலும் வெளிப்படுகின்றது.

உறவுக்குள் நிகழும் திருமணங்கள் தொடர்பாக மானிடவியல் துறைசார்ந்த நிலையில் புறவயமான அணுகுமுறையின் வழி நோக்கினால், இது தென்னிந்தியச்

சமூக அமைப்பின் பண்பாட்டியல் பிரதி பலிப்பாகவே காணப்படுகின்றது. தென்னி யச் சமூகமானது திராவிடப் பண்பாட்டுத் தனித்துவத்தின் தொடர்ச்சியாகவே காணப் படுகின்றது. அதேநேரம், இந்தியப் பெரு நிலப்பரப்பில் காணப்படும் மற்றொரு பண்பாட்டு மரபான ஆரியமரபிலிருந்து வேறு பட்டதாகக் காணப்படுகின்றது. இந்தியத் துணைக்கண்டத்தில் நிலவும் ஆரிய-திராவிட பண்பாட்டு மரபுகள் வரலாற்றினால் கட்டமைக்கப்பட்டவை. இதனால், அவற்றின் பண்பாட்டியல் வாழ்வியல் நடைமுறை களிலும் வேறுபாடுகள் காணப்படுகின்றன. குறிப்பாக உறவுமுறை, திருமண நடைமுறை களில் இவை தங்களது பண்பாட்டுத் தனித்துவத்தினைப் பேணிநிற்கின்றன (விரிவுக்கு காண்க: சிறிகாந்தன், 2013). வடஇந்திய மரபில் நெருங்கிய உறவுகளுக் குள் திருமணம் செய்தல் விலக்கப்பட்டது. ஆனால், இதுவே தென்னிந்திய மரபில் விருப்பத்திற்குரிய தெரிவாகக் காணப்படு கின்றது. அதாவது, வடஇந்திய திருமண நடைமுறை 'உயர்குலம் திருமணம்' என்றால் தென்னிந்திய திருமண 'முறை மணம்' என அமைந்து காணப்படுகின்றது. இத்தகைய பண்பாட்டு மரபுகளின் பின்புலத் திலேயே தென்னிந்தியாவில் நிலவும் முறை மணம் தொடர்பான புறவயமான புரிந்து கொள்ளுதலைப் பெறமுடிகின்றது.

தென்னிந்தியாவில் நிலவும் முறைமண நடைமுறையின் பின்புலமான பண்பாட் டியல் சிந்தனையினை பாரதி (2014 : 143) பின்வருமாறு குறிப்பிடுகின்றார். :-

திராவிடர் நாகரிகம் என்பது அடிப்படை யிலேயே நீர்ப்பாசன வேளாண் நாகரிகம் சார்ந்தது. இந்நாகரிகத்தில் வாழ்க்கைக் கான ஆதாரம் நிலமும் நீரும் ஆகும். இந்த ஆதாரங்கள் திருமணத்தால் சிதறிவிடக் கூடாது என்பதற்காக மாமன் மகள்,

அத்தை மகள், அக்காள் மகள் ஆகிய முறை மக்களைத் திருமணம் செய்வது விரும்பத்தக்க முறையாக ஏற்பட்டது.

மேற்படி பாரதியின் கருத்துகளுக்கு ஒத்திசைவாகவே தென்னிந்தியாவின் சோழ மண்டலக் கடற்கரையில் அமைந்துள்ள பொம்மையர்பாளையத்தில் வாழ்கின்ற பட்டினவர்கள் மத்தியிலும் முறைமணம் என்பது திராவிடப் பண்பாட்டின் தொடர்ச்சி யாகவே காணப்படுகின்றது. அதாவது, தங்களுடைய சொத்துக்கள் திருமணத்தின் வழியாகப் பிரிவுபடாது இருக்கவும், உறவுக ளுக்குள் நெருக்கத்தினைப் பேணும் வகையிலும் காணப்படுகின்றமை இங்கு கவனத்திற் கொள்ளத்தக்கது.

#### முடிவுரை

மனித சமூகம் கண்டறிந்த நுட்பங்களில் ஒன்றாகவே உறவுமுறைச் சொற்களும் அதன்வழியாகக் கட்டமைக்கப்படும் உறவு வலையமைப்பும் காணப்படுகின்றன. இவை மனிதனுடைய கூட்டுவாழ்வு முயற்சியின் வெளிப்பாடாகும். குடும்பம் என்ற நுண்ணிய பண்பாட்டின் இயக்கவிசை அலகாக உறவு முறைக்கு அடுத்து அமையப்பெறுவது திருமணம் ஆகும். இது பண்பாட்டுத் தனித்துவமிக்கது. ஒவ்வொரு பண்பாடும் தங்களுடைய சமூக உறுதிப்பாட்டினையும் நிலைபேற்றினையும் பேணுவதற்குத் தனித்துவமான உறவு வலையமைப்புக் கான சட்டகங்களைக் கட்டமைத்துள்ளன. இவ் வகையான சட்டகங்களின் அடிப்படை விதியாக அமைவது தகாப்புணர்ச்சி விதி (திருமணத் தெரிவு) ஆகும்.

தென்னிந்தியச் சமூகத்தில் நிலவும் முறைமண நடைமுறையானது மக்களி டையே நிலவும் உறவு வலையமைப்பினைப் பலப்படுத்தவும், அதன்வழியாகச் சமூகக் கூட்டுவாழ்வினை மென்மேலும் கட்டமைக்

கவும் வழிவகை செய்கின்றது. இன்னொரு வகையில் கூறினால், மக்களிடையே பரஸ்பர பரிமாற்றத்தினை நடைமுறைப் படுத்தவும் இது வழிவகை செய்கின்றது. அதாவது, ஒரு ஆண் தன்னுடைய சகோதரியின் திருமணத்தின் பொருட்டு பல்வேறு பொருளாதார ரீதியான சுமைகளை சுமக்கின்றான். அதற்குக் கைமாறாக அமையும் செயற்பாடாகவே தென்னிந்தியச் சமூகத்தில் முறைமண நடைமுறை காணப்படுகின்றது என்பது கள ஆய்வின் வழியாக அறிந்துகொள்ள முடிகின்றது. இது தொடர்பாக மாகன் என்பவர் குறிப்பிடும் போது 'சமூகப் பாதுகாப்பு மற்றும் பொருளாதார சந்தர்ப்பங்களின் நிலையிலேயே மரபார்ந்த உறவுகளுக்கிடையிலான திருமணங்கள் அமைந்து காணப்படுகின்றன' (Makan, 1994, 46) என்ற கருத்து நிலை இங்கு ஒப்பு நோக்கத்தக்கது.

முறைமணம் தொடர்பான வேறுபட்ட கருத்துநிலைகள் மக்களிடையே நிலவி வந்தாலும், அதன் தொடர்ச்சியை இன்றும் தென்னிந்தியச் சமூகங்களிடையே காணலாம். அதாவது, இன்றைய நவீன மருத்துவ விஞ்ஞான ஆராய்ச்சிகள் நெருங்கிய உறவினர்களுக்குள் திருமணம் செய்வதனை ஆதரிக்காத போக்குநிலை காணப்படுகின்றது. (Bener & et al., 2006; Shaw & Raz, 2015; Wong, 2015). இது எதிர்கால உடல் ஆரோக்கியமான சமூக உருவாக்கத்திற்குப் பெரிய சவாலாக அமையும் என்ற கருத்துக்கள் காணப்பட்டாலும், மக்கள் தங்களுடைய சமூக பண்பாட்டுக் கூட்டு வாழ்வின் ஆரோக்கியத்திற்கு முன்னுரிமை கொடுக்கும் வகையில் இன்றும் உறவுக்கிடையிலான 'முறைமண' நடைமுறையினைப் பேணி வருகின்றமை மக்களிடையே நிலவும் உறவு வலையமைப்பின் தொடர்ச்சியினையே காட்டிநிற்கின்றது. இது

அவர்களுடைய பண்பாட்டு நிலைபேற்றின் முதன்மையான விடயமாகவும் அமைகின்றது.

### உசாத்துணைகள் :

- Bener , Abdulbari ., Rafat Hussain & Ahmad S. Teebi. (2006). Consanguineous Marriages and Their Effects on Common Adult Diseases: Studies from an Endogamous Population. *Medical Principals and Practice*. 16:262-267. Available at <https://www.karger.com/Article/PDF/102147> (Accessed: 2021.05.22)
- Bhakthavatsala Bharathi, S. (1999). *Coromandel Fishermen: An Ethnography of Pattanavar Subcaste*. Pondicherry: Pondicherry Institute of Linguistics and Culture.
- Busby, Cecilia. (1997). Of Marriage and Marriageability: Gender and Dravidian Kinship. *The Journal of Royal Anthropological Institute*. Vol. 3 (1): 21-42.
- Chekki, D.A. (1968). Inter-Kin Marriage: A Theoretical Framework. *Man in India*. Vol. 48 (4): 337-348.
- Deliege, Robert. (2011). *Anthropology of the Family and Kinship* (2nd Edition). New Delhi: PHI Learning Pvt. Ltd.
- Dumont, Louis, (1953). The Dravidian Kinship Terminology as an Expression of Marriage. *Man*. Vol. 53: 34-9.

- .....(1983). *Affinity as a Value: Marriage Alliance in South India, with Comparative Essay on Australia*. Chicago: The University of Chicago Press.
- Fox, Robin, (1967). *Kinship and Marriage: An Anthropological Perspective* (reprint). Cambridge: Cambridge University Press.
- Good, Anthony. (1991). *The Female Bridegroom: A Comparative Study of Life-Crisis Rituals in South India and Sri Lanka*. Oxford: Clarendon Press.
- .....(1998) (appeared 1981)). Elder Sister's Daughter Marriage in South Asia. In S. M. Channa (ed.), *Family and Marriage: A Critical Appraisal*, pp. 40-78. India: Cosmo Publications.
- Harris, Marvin. (1990 (appeared 1978)). India's Sacred Cow. Whitten Phillip and David Hunter (eds.) *Anthropology Contemporary Perspectives*. pp 201-207. London: A Division of Scott, Foresman and Company.
- Karve, Irawati. (1965). *Kinship Organization in India* (2nd revised edition 1990). Delhi: Munshiram Monoharlal.
- Lave, Jean Carter. (1966). A Formal Analysis of Preferential Marriage with the Elder Sister's Daughter. *Man*. Vol. 1 (2): 185-200.
- Mayadevi, Moothedath. (2015). Women and Marriage in Marumakkathayam. *International Research Journal of Social Sciences*. Vol. 4 (10): 32-36,
- Makan, Banner. (1994). *Changing Patterns of Kinship and Marriage among the Nagas – Tankhul* - Thesis for Master of Theology Submitted to Fuller Theological Seminary (1988). Michigan: U. M. I. Dissertation Services.
- Ram, Kalpana. (1991). *Mukkuvar Women: Gender, Hegemony and Capitalist Transformation in South Indian Fishing Community*. New Delhi: Kali for Women.
- Rao, Kodanda M. (1982). Kinship and Marriage among the Jalari of Costal Andhra: A Study of Dravidian Kinship Terminology. *Contribution to Indian Sociology* (n.s.). Vol. 16 (2): 197-223.
- Reddy, Akki S. (1986). Marriage and Language. *The Annuals of Oriental Research of the University of Madras*. Vol. 32 (1): 73-84.
- Riviere, Peter G. (1966). A note on Marriage with Elder Sister's Daughter. *Man*. Vol. 1 (4): 550-556.
- Rivers, W.H.R. (1906). *The Todas*. Newyork: Macmillan and Co.ltd.
- .....(1910). The Genealogical Method of Anthropological Inquiry. *The Sociological Review*. Vol. 3 (1): 1- 12.

Rudner, David W. (1990). Inquest on Dravidian Kinship: Louis Dumont and the Essence of Marriage Alliance. *Contributions to Indian Sociology* (n.s.). Vol. 24 (2): 153-73.

Shaw, Alison and Raz, Aviad. (2015). *Cousin Marriages between Tradition, Genetic Risk and Cultural Change*. New York: Berghahn

Suryanarayana, M. (1977). *Marine Fisherfolk of North-East Coastal Andhra Pradesh*. Calcutta: Anthropological Survey of India, Govt. of India.

Trautmann, Thomas R. (1981). *Dravidian Kinship*. Cambridge: Cambridge University Press.

.....(2009). *The Clash of Chronologies: Ancient India in the Modern World*. New Delhi: Yoda Press.

Wong, Kaufui Vincent. (2015). *Cousin Marriages from Viewpoint of Genetics*. (Accessed on 14.02.2018 from <https://www.researchgate.net/publication/273295363>)

பாரதி,ப (2014). திராவிட மானிடவியல். நாகர்கோவில்: காலச் சுவடு புத்தாந்தம்.

.....(2014). இலக்கிய மானிடவியல் புத்தாந்தம்: அடையாளம்.

சிறிகாந்தன், ச. (2013). “மொழியும் பண்பாடும்: திராவிட உறவுமுறைச் சொற்களை அடிப்படையாகக் கொண்ட மானிடவியல் ஆய்வு”. *தமிழியல் ஆய்வு*. இதழ், 83: 31-40